

**RAIL - PATIENCE ÉLECTRIQUE - MOTORISATION SOLIDAIRE -  
FIABILITÉ COURROIE CRANTÉE - MEKA : MANUEL**

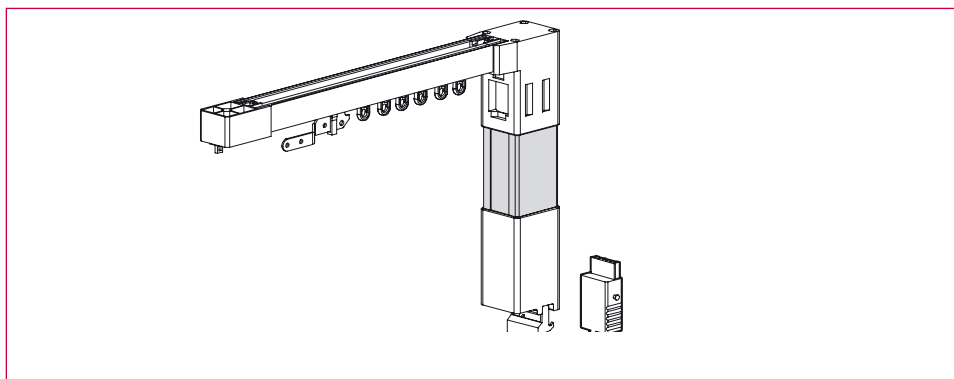
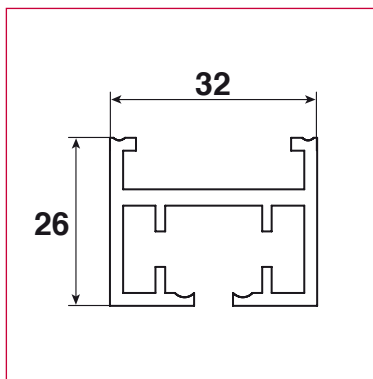

**DESCRIPTIF**

Rail patience aluminium - section 32/30 mm - avec passages protégés de courroie longueur 7 mètres. Longueur jusqu'à 20 mètres par raccord profilé - cintrage plein cintre et rayon minimum de courbes à 90° / 35 cm - 3 types de motorisation 30W - 45 W - 45 Watts tandem

Moteurs solidaires et interchangeables

■ Ouverture : centrale - latérale - asymétrique

■ Fixation : par clavette en plafond ou par équerres déportées de 5 à 20 cm

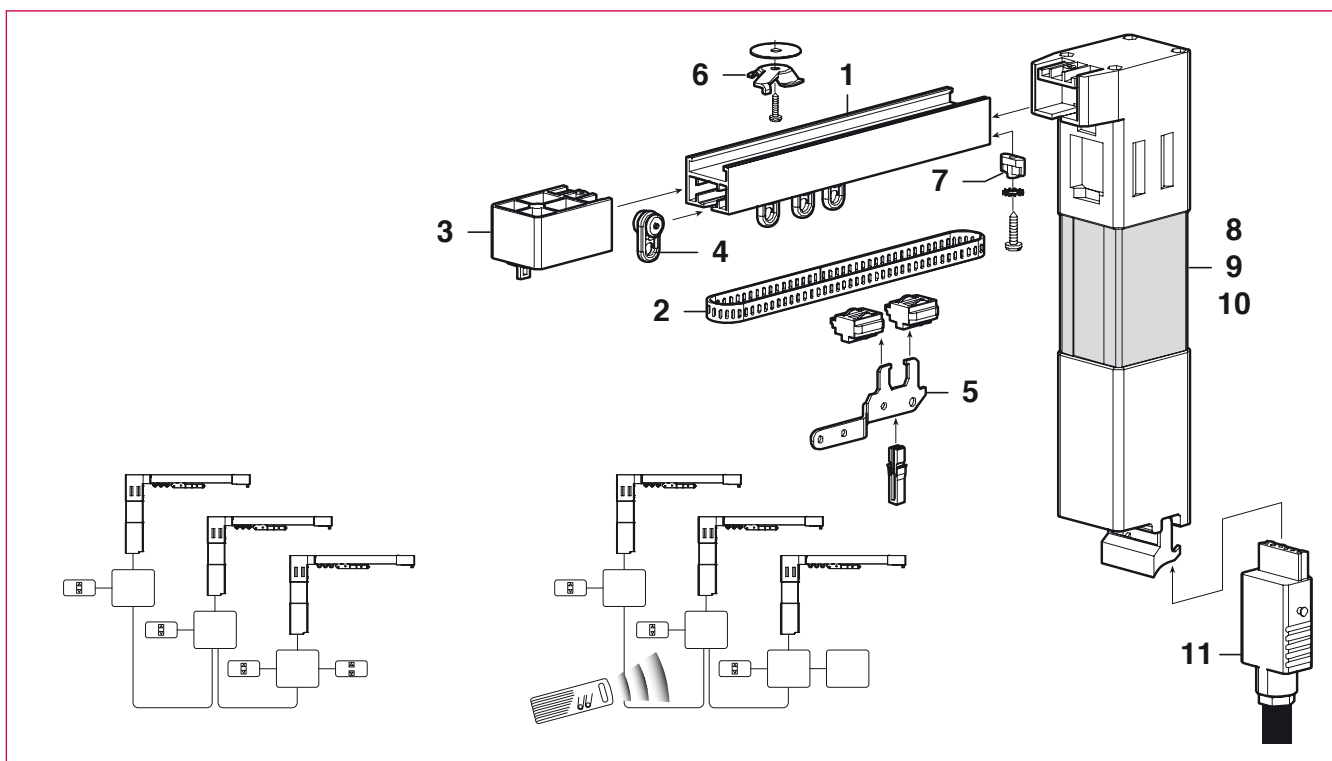

Rep	Désignation	Rep	Désignation
1	Rail aluminium laqué blanc ou alu section 32/30	6	Clavette de fixation
2	Courroie crantée - haute résistance	7	Arrêts
3	Poulie d'engrenage et de butée	8	Moteur 45 Watts STRONG
4	Rouleur pour charge lourde	9	Moteur 45 Watts tandem SUPER STRONG
5	Patte d'entraînement	10	65 Watts tandem
		11	Fiche mâle de connexion